

Razvoj stonog tenisa

dr Jovan Gardašević





- Stoni tenis **potiče iz Engleske**
- večernja razonoda viktorijske klase u 1880-im oponašajući veliki tenis u kući
- Za igru su upotrebljavali svakodnevne predmete iz kuće.
- Knjige su nizali kao mrežicu, okrugli čep šampanjca bio je loptica, kasnije i loptice za golf, kutije cigara kao reketi, a kuhinjske bi stolove poslije večere pretvarali u stolove za stoni tenis.



- Kada je stoni tenis postajao sve popularniji počeli su se izrađivati prvi u okvir postavljene reketi.
- Zbog zvuka udaranja loptice od reket i sto, sport je dobio nadimak Ping-Pong
- Naziv "ping-pong" bio je u širokoj upotrebi pre nego što ga je britanski proizvođač **J. Jakues & Son Ltd** zaštitio žigom 1901.
- "ping-pong" se zatim igrao uz korišćenje prilično skupe Jakuesovu opreme, a drugi proizvođači su tu igru nazivali stoni tenis.

- Slična situacija se dogodila u Sjedinjenim Državama, gde je Jakues prodao prava na „ping-pong“ braći Parker.
- Braća Parker su ojačali zaštitni znak u 1920-ima, i napravili određene izmjene gdje su su različita udruženja počela da primjenjuju "stoni tenis" umesto uobičajenijeg, zaštićenog, izraza.



- Prvu celuloidnu lopticu donio je Englez James Gibb 1901., britanski entuzijasta stonog tenisa, koji je otkrio celuloidne kuglice na putovanju u SAD i ustanovio da su idealne za igru
- Stolnom tenisu raste popularnost od 1901. godine kada se počinju organizovati turniri, a 1902 održava se i neslužbeno svjetsko prvenstvo.
- Goode 1903. je godine gumu pričvrstio na drveni reket.



- Godine 1921. u Engleskoj je osnovano Stonotenisko udruženje **(TTA)**



- 1926. osnovana Svjetska stonoteniska federacija **(ITTF)** – 9 članova osnivača su Austrija, Čehoslovačka, Danska, Engleska, Nemačka, Mađarska, Indija, Švedska i Vels.
- Danas 226 članica.
- ITTF je upravljačko tijelo svih nacionalnih saveza za stoni tenis.
- **Uloga ITTF-a** - nadgledanje pravila i propisa i traženje tehnološkog poboljšanja za stoni tenis.

- Ovaj sport se najprije razvijao u Evropi
- Dominirali Englezi i Mađari, posebno u muškoj kategoriji

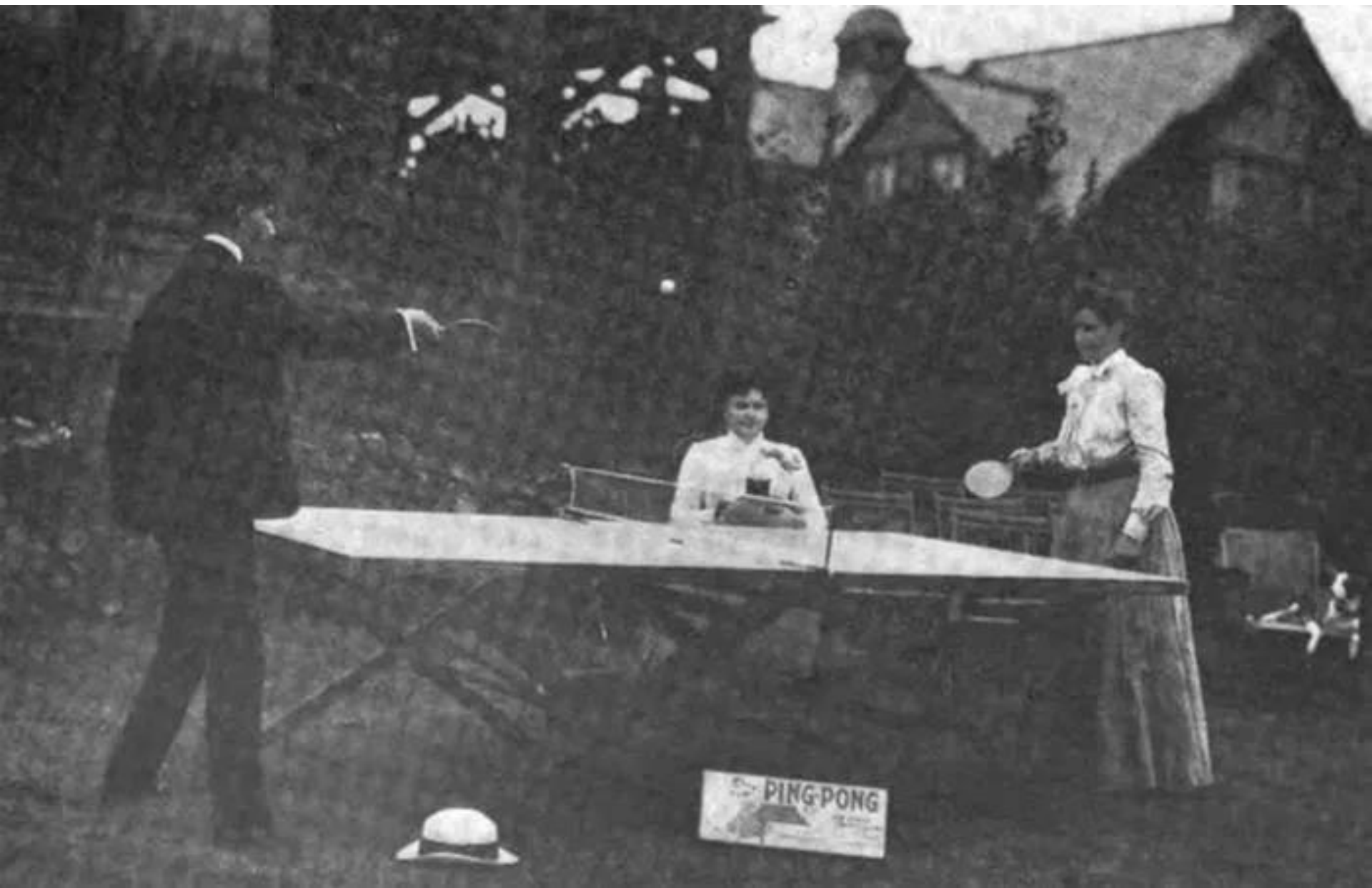

- Prvi međunarodni turnir održan je u januaru 1926. u Berlinu, dok je prvo Svjetsko prvenstvo u stonom tenisu održano u decembru 1926. u Londonu.
- Od 1950-ih godina na scenu stupaju kineski igrači koji i danas vladaju svijetom stonog tenisa i postavljaju globalne standarde
- Na svjetskom prvenstvu 1951. godine u Beču pojavio se prvi igrač koji je igrao reketom s gumom sličnom spužvi
- 1952. god. je početak jedne druge epohe, zbog pojave spužvaste gume.
- Pojava gumenog reketa se odražava na poboljšanje tehnike i taktike u igri.
- S gumenim reketom stoni tenis dobija sve veću dinamičnost i sve više elemenata igre

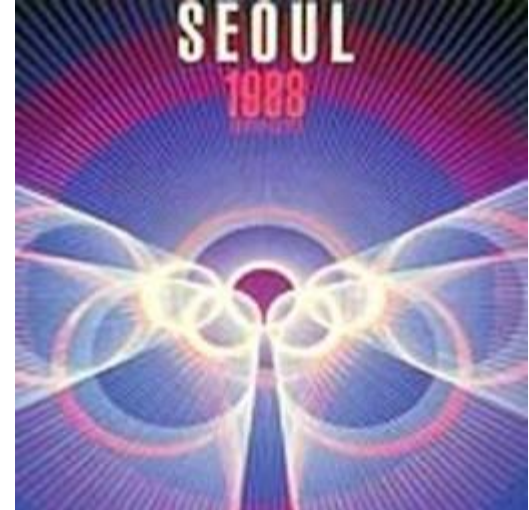

- Stoni je tenis predstavljen kao olimpijski sport na Olimpijskim igrama 1988. godine.
- Od sveukupno 28 zlatnih medalja u stolnom tenisu, čak 24 su osvojili kineski igrači, Južna Koreja osvojila je tri zlata, a Švedska jedno.
- Od 1988. do 2004., to su bili muški singlovi, ženski singlovi, muški parovi i ženski parovi.
- Od 2008. godine umesto parova igra se timski



- U Kini se stoni tenis smatra vodećim sportom.
- Kinezi u ranoj dobi počinju s testiranjem djece te ih stavljaju u posebne sportske škole.
- Svaka škola na taj način ima ekipu koja redovno trenira.
- Kina broji oko 10 miliona profesionalnih igrača
- Ostale zemlje nemaju mogućnost treniranja s toliko kvalitetnih partnera.

- Budući da ima puno profesionalnih igrača, mnogi kineski igrači odlaze u druge zemlje kako bi dobili njihovo državljanstvo i kako bi mogli zaigrati na velikim turnirima, jer je u Kini prevelika i nemoguća konkurencija.



- Glavni centar u Pekingu
- **96 igrača** (24 muškaraca, 24 žene, 24 dječaka i 24 djevojčice)
- Kineski treninzi traju po 7 sati dnevno
- Redovni rad sa **sportskim psiholozima**
- Postoje igrači koji su trenirani samo kako bi postali partneri za vježbanje i imitirali stilove pojedinih igrača.



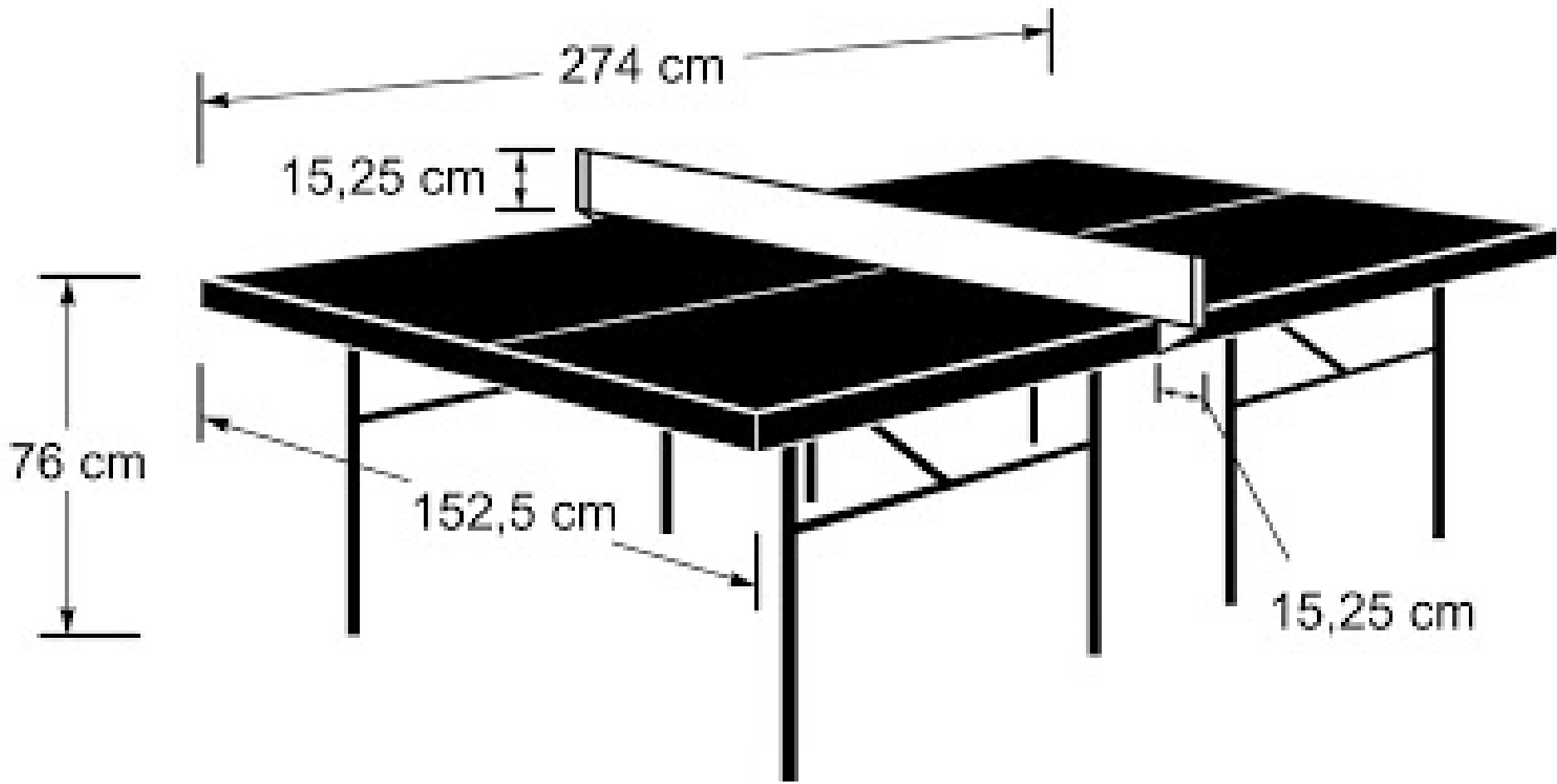

Hvala na paznji!

